

【カシオOES操作説明書】



2013年02月07日 第4版

発行元：株式会社テンポス情報館



TENPOS Busters Group

機器名称の説明

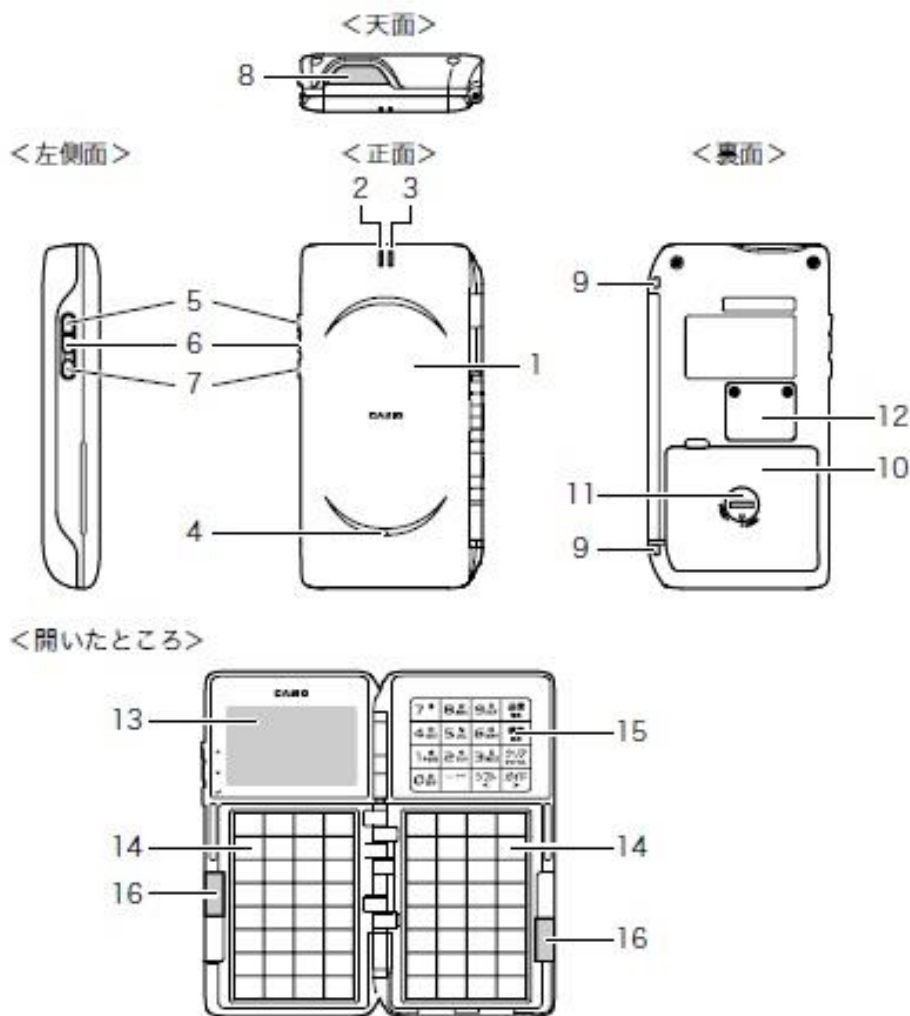

- 1 上ボタン操作時は上ボタンを開きます。
- 2 インジケータ1(赤色): 点灯無線または赤外線通信エラー発生ゆくり点滅未送信の注文を保留中
- 3 インジケータ2(緑色): すばやく点滅無線通信中 ゆっくり点滅電池残量警告中
- 4 ブザーエラー音やリマインダー報知音が出力されます。
- 5 (上カーソル)キー: 画面上でカーソルを上に移動します。スピンコントロール機能使用時は数量を1ずつカウントアップします。
- 6 (下カーソル)キー: 画面上でカーソルを下に移動します。スピンコントロール機能使用時は数量を1ずつカウントダウンします。
- 7 (決定)エンターキー: 選択した設定を決定または完了します。設定画面などで次の階層のメニューに入ります。
- 8 赤外線通信ポート: コントローラーと赤外線通信するポートです。
- 9 ストラップホール(2ヶ所): どちらか一方にハンドストラップを取り付けます。
- 10 メイン電池カバー: 電池を入れます。
- 11 メイン電池カバーロック: 電池カバーのロックです。
- 12 バックアップ電池: カバーメモリバックアップ用の電池を入れます。
- 13 表示窓: トップメニューなど必要な情報が表示されます。
- 14 フックレット: 商品を設定するメニュー用のキーです。
- 15 テンキー: お客様の人数、商品の個数などを入力します。
ファンクションキー入力の取り消し、前の画面に戻る、注文の送信や入力の確定などを入力します。
- 16 タブ: タブを持ってメニューホルダーをめくります。

サインオン方法（担当者を決める）

端末を使う担当者が変更になった際に行います。

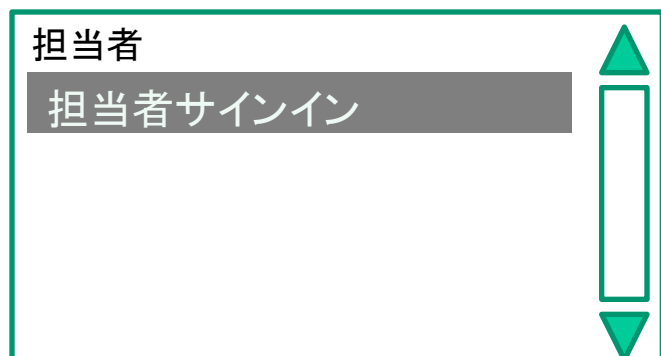

1, エンターを押します。

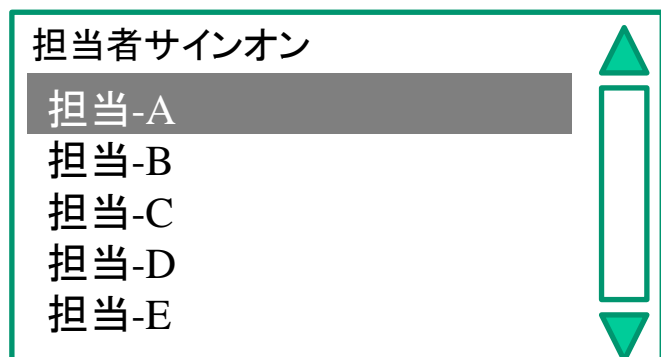

2, サイドにある ^ V キーで自分の名前を選びエンターを押します。

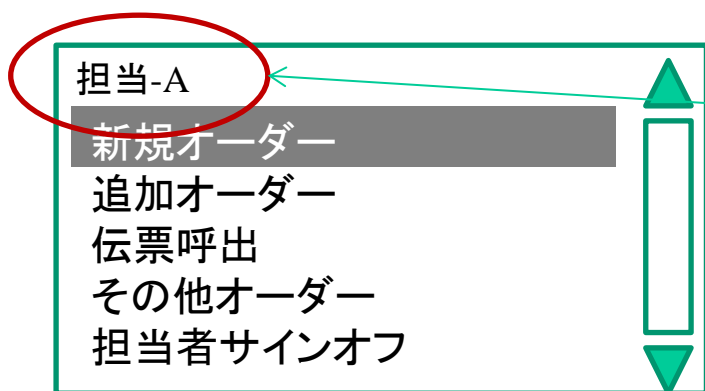

担当が入っているか確認
します。

サインオフ方法（担当者を変える）

端末を使う担当者を消す際に行います。

- 1, サイドにある \wedge / \vee キーで“担当者サインオフ”を選択します。

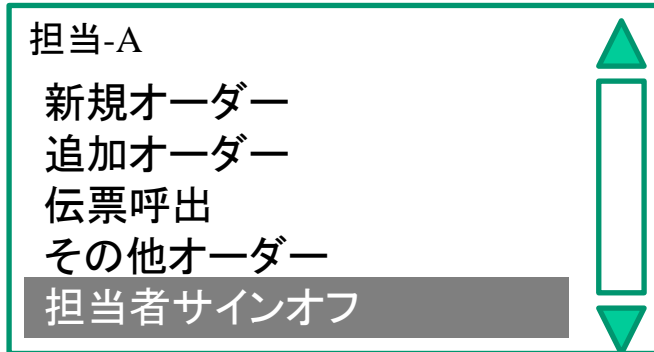

- 2, エンターを押します。



新規オーダー

サインオンをしてください。

- 1、“新規オーダー”を選び、エンターを押します。

担当-A	
新規オーダー	
追加オーダー	
伝票呼出	
その他オーダー	
担当者サインオフ	

- 2、テンキーでテーブル番号を入れエンターを押します。

新規オーダー	
テーブル [13]	
人数 []	

- 3、テンキーでテーブル番号を入れエンターを押します。

新規オーダー	
テーブル [13]	
人数 [3]	

新規オーダー

4、テーブル状況を確認しています。(一瞬です。)

担当-A

《テーブル確認中》

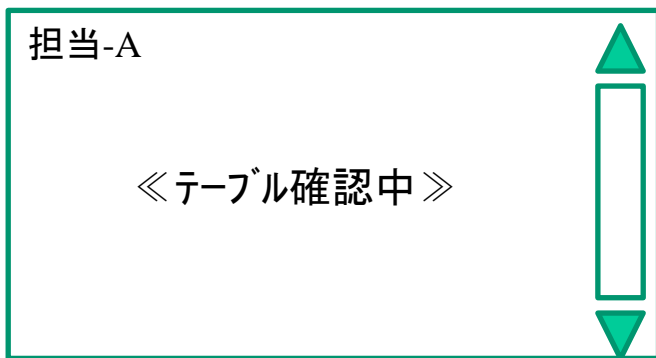

E051 テーブル/伝票/
札番は既に使用中で
す

※注意:左図のメッセージが出た場合は
すでにテーブルにお客様がいるか会計
が終わっていないと思われます。

6、ブックレットの商品を選択します。

新規オーダー

からあげ定食	[1]
--------	---	----

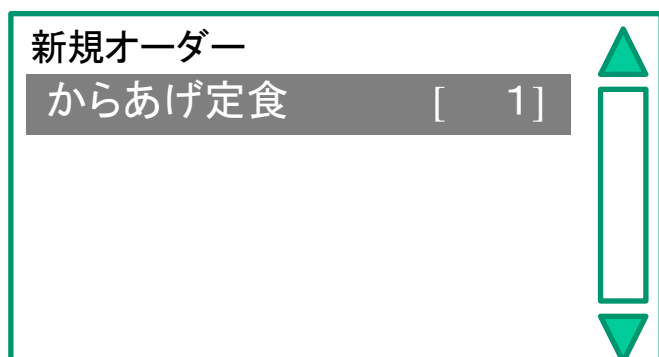

7、他の商品もあれば続けて選択します。

新規オーダー

からあげ定食	[1]
焼き魚定食	[1]
しょうが焼定食	[1]

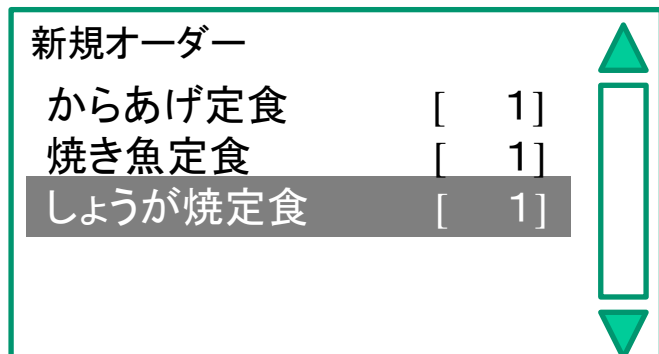

新規オーダー

8, “確認(変換)”ボタンを押しオーダーの確認をします。

新規オーダー	
からあげ定食	[1]
焼き魚定食	[1]
しょうが焼定食	[1]

9, オーダーに間違いが無ければ“送信(確定)”ボタンを押します。

新規オーダー	
区分	[新規]
テーブル	[13]
人数	[3]

10, トップ画面に戻れば送信されたことになります。

担当-A	
新規オーダー	
追加オーダー	
伝票呼出	
その他オーダー	
担当者サインオフ	

E290 コントローラー、またはプリンターとの通信エラーが発生しました。

※注意:左図のメッセージが出た場合は送信されてませんので再送信を行ってください。

追加オーダー

1, “追加オーダー”を選び、エンターを押します。

担当-A	
新規オーダー	
追加オーダー	
伝票呼出	
その他オーダー	
担当者サインオフ	

2, テンキーでテーブル番号を入れエンターを押します。

追加オーダー		
テーブル	[13]	
人数 (省略可)	[]	
伝票No.(省略可)	[]	

※注意:追加オーダーを行う際は人数と伝票No.は入力しなくてもかまいません。
人数は増えた場合のみ現在の人数を入れなおします。

追加オーダー

3, 追加オーダーをタブレットより選択して“確認(変換)”ボタンを押しオーダーの確認をします。

新規オーダー	
からあげ定食	[1]
焼き魚定食	[1]
しょうが焼定食	[1]

4, オーダーに間違いが無ければ“送信(確定)”ボタンを押します。

新規オーダー	
区分	[追加]
テーブル	[13]
人数	[3]

5, トップ画面に戻れば送信されたことになります。

担当-A	
新規オーダー	
追加オーダー	
伝票呼出	
その他オーダー	
担当者サインオフ	

特殊なオーダー（セットメニュー・子アイテム選択）

1, オーダー中に子アイテム選択させる商品を押します。

追加オーダー

黒糖焼酎	
個数	[3]

個数が“3”個の場合テンキーを3を押しエンターを押します。

2, 飲み方を選択し、テンキーで数を入力しエンターを押します。

飲み方は? 3/3

ロック	[2]
水割り	[1]
お湯割り	[0]

※注意: 商品数に対して子アイテムも同数にしなければエラーとなります。

E278 登録個数が不足しています。

E275 個数オーバーです。

追加オーダー

黒糖焼酎	[3]
ロック	[2]
水割り	[1]

画面イメージ

特殊なオーダー（リスト選択）

1, オーダー中にリスト選択させる商品を押します。

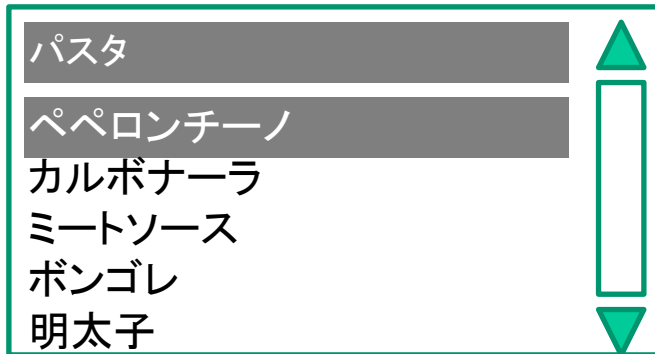

サイドにある△▽キーで商品を選択しエンター押します。

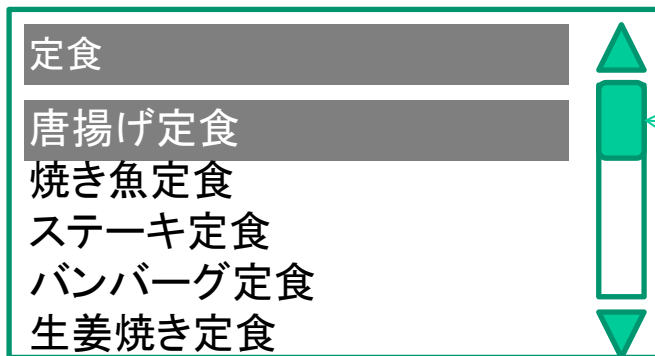

※注意: リストは最大20商品まで入ります。スクロールバーにこのようなマークがついた場合は下にも商品があります。△▽キーでさらに下にスクロールすることができます。

送信前の訂正

1, 焼き魚定食を誤って入力してしまった場合。

新規オーダー		
からあげ定食	[1]
焼き魚定食	[1]
しょうが焼定食	[1]

2, 焼き魚定食に \wedge \vee キーカーソルをあわせ“クリア(キャンセル)”を押します。

新規オーダー		
からあげ定食	[1]
焼き魚定食	[0]
しょうが焼定食	[1]

※注意: セットメニューを修正する場合は親アイテム側を選択してクリアを押します。

追加オーダー		
ハンバーグ	[1]
ステーキ	[0]
ミディアム	[1]

セット全体のクリア
実行: <送信/確定>
戻る: <クリア>

(クリアする場合)クリアする場合は“送信(確定)”
(クリアしない場合)実行取り消す場合は“クリア”

間違いやすいので注意してください。

送信後の訂正

1, 伝票呼出を選択します。

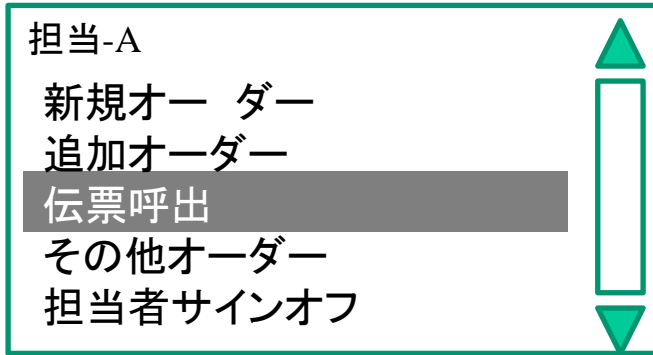

A vertical menu with the following items: 担当-A, 新規オーダー, 追加オーダー, 伝票呼出 (highlighted), その他オーダー, 担当者サインオフ. A vertical scrollbar is on the right.

2, テーブル番号を入れてエンターを押します。伝票Noは入力しないでエンターを押します。

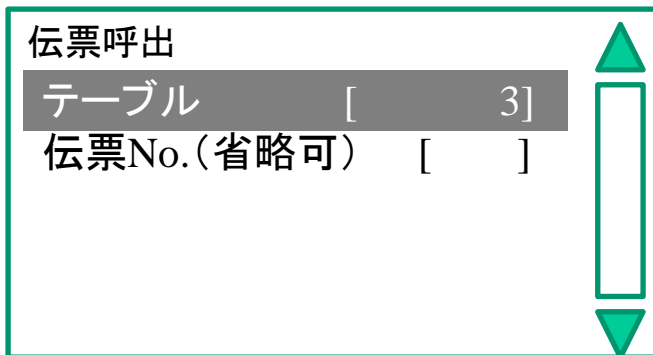

A form with the following fields: 伝票呼出, テーブル [3], 伝票No.(省略可) []. A vertical scrollbar is on the right.

3, 人数の確認がでます。よろしければエンターを押します。

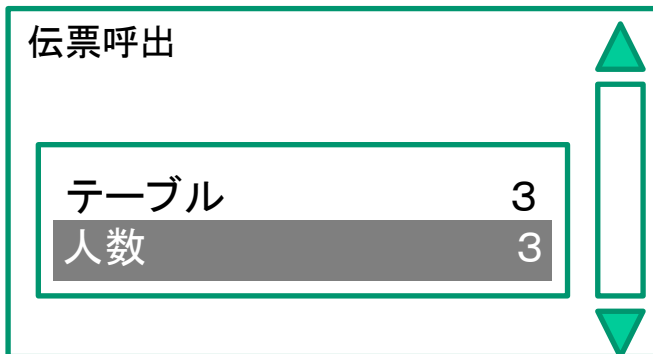

A confirmation screen with the following fields: 伝票呼出, テーブル 3, 人数 3 (highlighted). A vertical scrollbar is on the right.

送信後の訂正

4, 誤って送信した商品を選択し正しい数量もしくは消す場合は“クリア(キャンセル)”を押し“送信(確定)”を押します。

伝票呼出	
からあげ定食	(1)
焼き魚定食	[0]
しょうが焼定食	(1)

訂正伝票が発行されます。

※訂正した内容を前回よりも多い数を入れると追加オーダーとして加算されます。

※訂正の作業を取り消したい場合は“確認(変換)”を押し押してから“クリア”を押します。

操作を中止しますか？
実行:<送信/確定>
戻る:<クリア>

(訂正作業を中止する場合)“送信(確定)”
(訂正作業に戻る場合)“クリア”

間違いやすいので注意してください。

テーブル変更

1, その他オーダーを選択しエンターを押します。

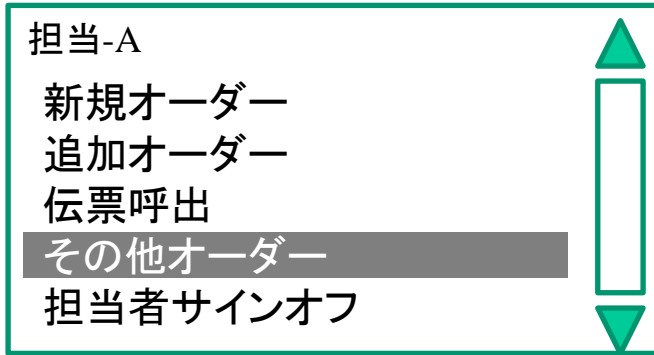

A screenshot of a menu with a green border and a vertical scrollbar on the right. The menu items are: 担当-A, 新規オーダー, 追加オーダー, 伝票呼出, その他オーダー (highlighted in grey), and 担当者サインオフ.

2, テーブル変更を選択しエンターを押します。

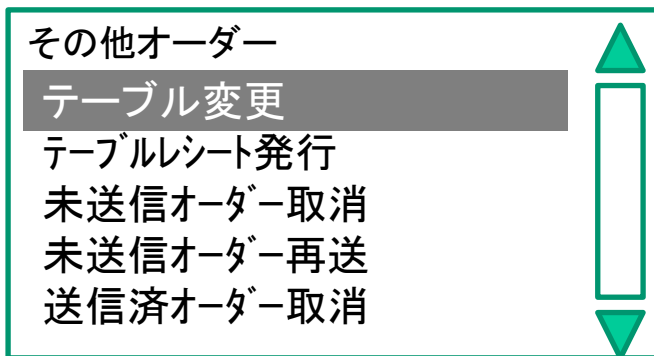

A screenshot of a menu with a green border and a vertical scrollbar on the right. The menu items are: その他オーダー, テーブル変更 (highlighted in grey), テーブルシート発行, 未送信オーダー取消, 未送信オーダー再送, and 送信済オーダー取消.

3, テーブルは現在のテーブル番号を入力します。移動先に移動したテーブル番号を入力し、“送信(確定)”を押します。

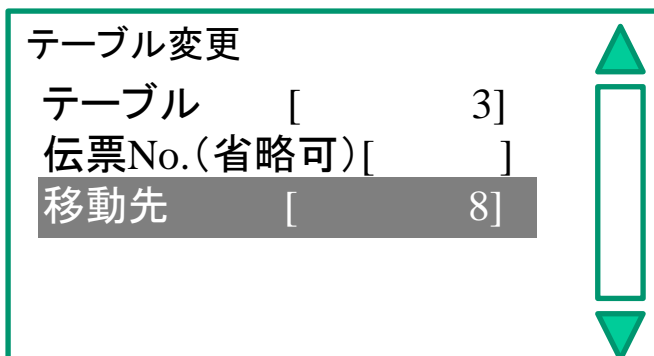

A screenshot of a form with a green border and a vertical scrollbar on the right. The form contains: テーブル変更, テーブル [3], 伝票No.(省略可)[], and 移動先 [8] (highlighted in grey).

伝票Noは入力しなくても大丈夫です。

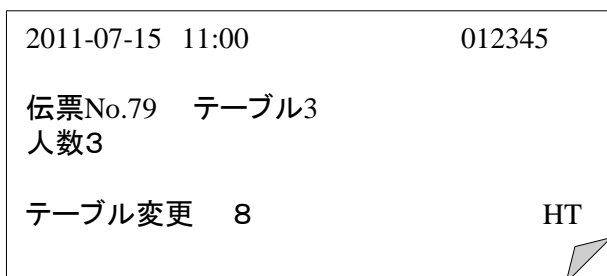

A screenshot of a receipt with a white background and a grey border. The receipt contains: 2011-07-15 11:00 012345, 伝票No.79 テーブル3 人数3, and テーブル変更 8 HT.

左図のような伝票が発行されます。

テーブルレシート再発行

1, その他オーダーを選択しエンターを押します。

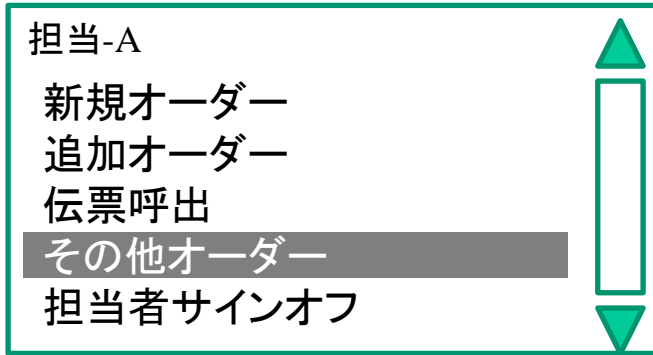

A screenshot of a menu interface. The menu items are: 担当-A, 新規オーダー, 追加オーダー, 伝票呼出, その他オーダー (highlighted with a grey background), and 担当者サインオフ. To the right of the menu is a vertical scrollbar with green arrowheads at the top and bottom.

2, テーブルレシート発行を選択しエンターを押します。

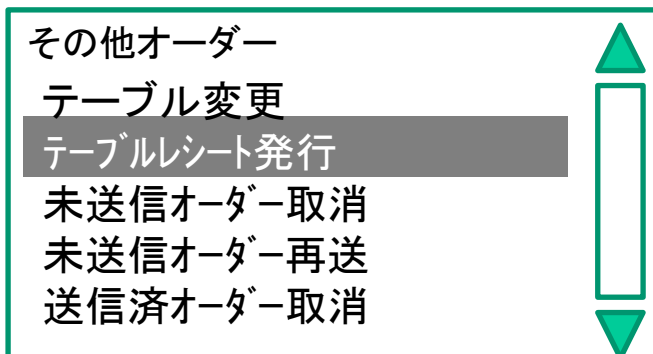

A screenshot of a menu interface. The menu items are: その他オーダー, テーブル変更, テーブルレシート発行 (highlighted with a grey background), 未送信オーダー取消, 未送信オーダー再送, and 送信済オーダー取消. To the right of the menu is a vertical scrollbar with green arrowheads at the top and bottom.

3, テーブル番号を入れて“送信(確定)”を押します。

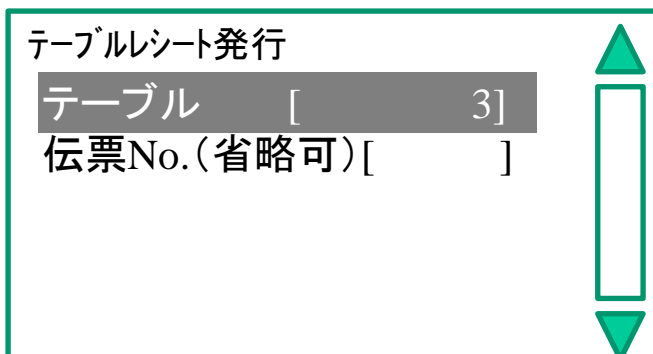

A screenshot of a form interface. The form contains: テーブルレシート発行, テーブル [3], and 伝票No.(省略可)[]. To the right of the form is a vertical scrollbar with green arrowheads at the top and bottom.

伝票Noは入力しなくても大丈夫です。

品切れ登録



端末

1台の端末で実施します。

1, サポートツールを選択してエンターをおします。

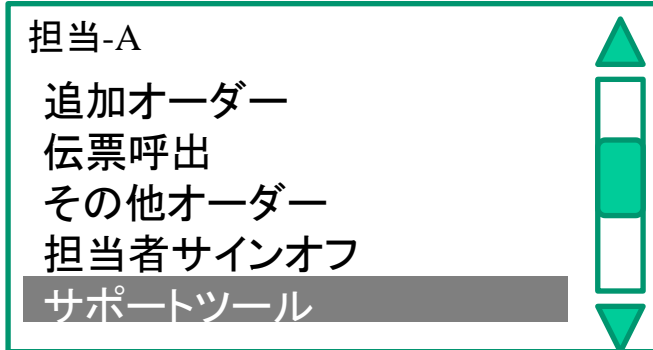

2, 品切れ登録を選択してエンターを押します。

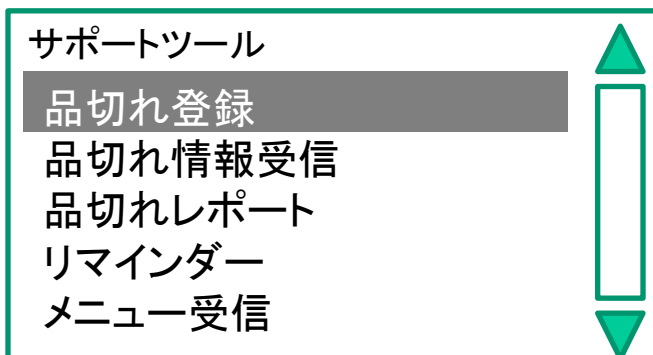

3, ブックレットから品切れの商品を選択します。

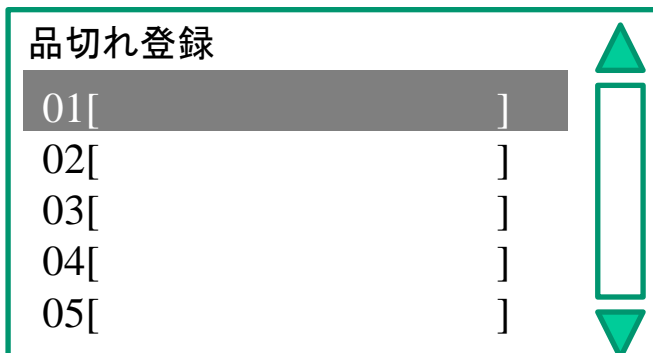

品切れ登録

4,入力したら“送信(確定)”を押します。

品切れ登録	
01[もやしラーメン]	
02[焼き肉定食]	
03[ナポリタン]	
04[]	
05[]	

※品切れ登録操作を中止したい場合は“クリア”を押します。

操作を中止しますか？
実行:<送信/確定>
戻る:<クリア>

(品切れ登録を中止する場合)“送信(確定)”
(品切れ登録画面に戻る場合)“クリア”

間違いやすいので注意してください。

品切れ登録解除



端末

1台の端末で実施します。

1, サポートツールを選択してエンターをおします。

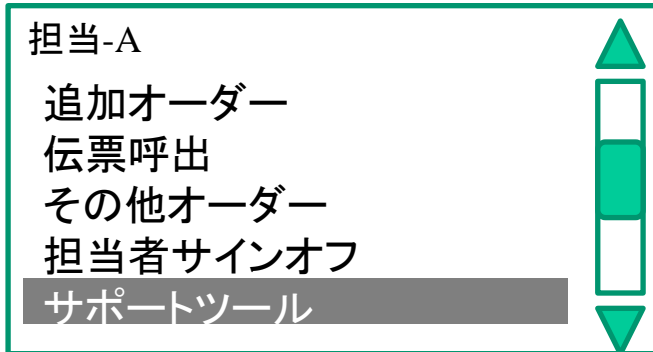

2, 品切れ登録を選択してエンターを押します。

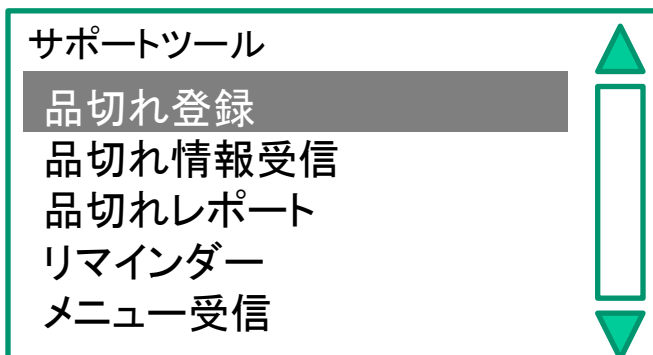

3, 品切れを解除した商品でクリアを押し“送信(確定)”を押します。

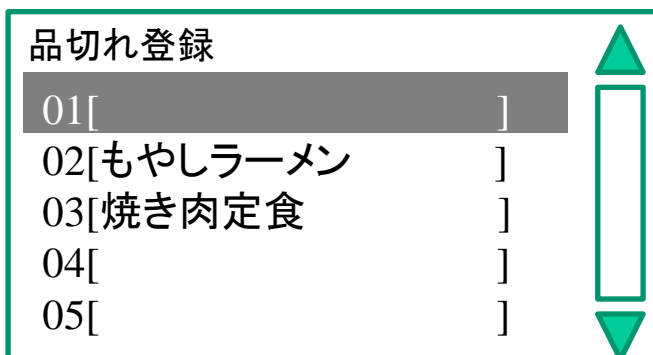

品切れ受信



前項で品切れ登録を行った端末
以外すべての端末で実施します。

端末

1, サポートツールを選択してエンターをおします。

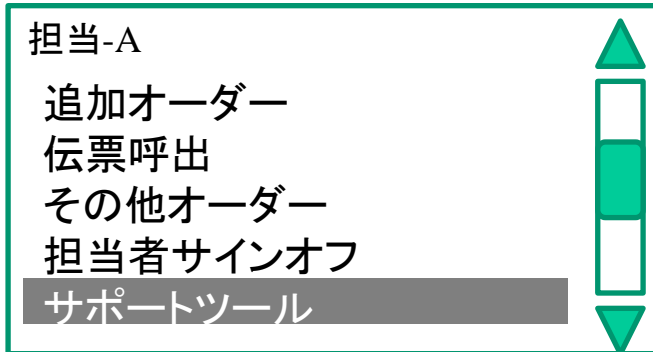

2, 品切れ情報受信を選択してエンターを押します。

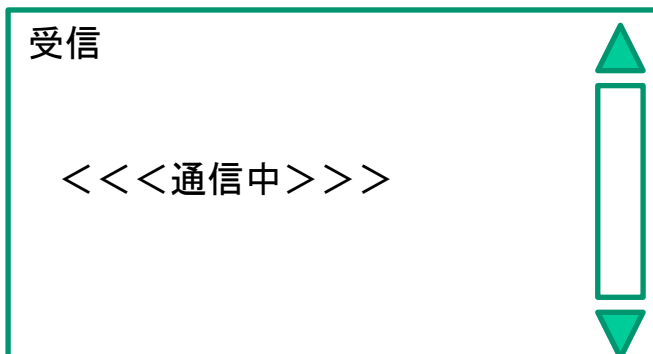
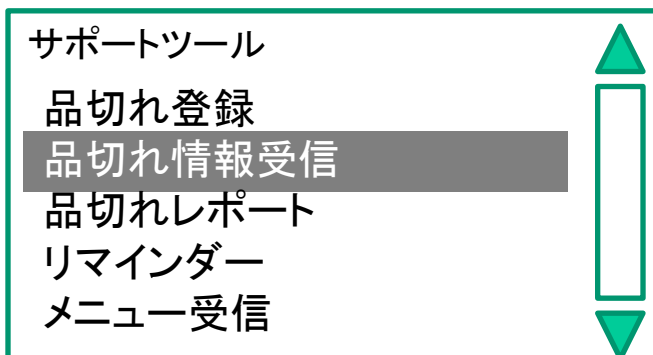

※補足: 品切れ受信はオーダーを飛ばすと自動的に受信もしますが、品切れ登録してから最初のオーダーは品切れ情報が受信される前の状態の為、注意が必要です。

画面が元に戻れば受信終了です。

品切れレポート印刷

1,サポートツールを選択してエンターをおします。

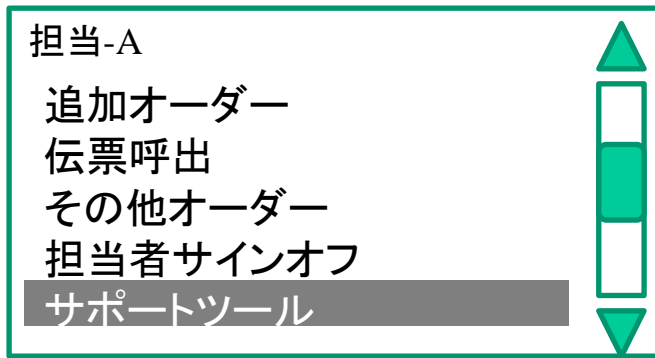

2,品切れレポートを選択してエンターを押します。

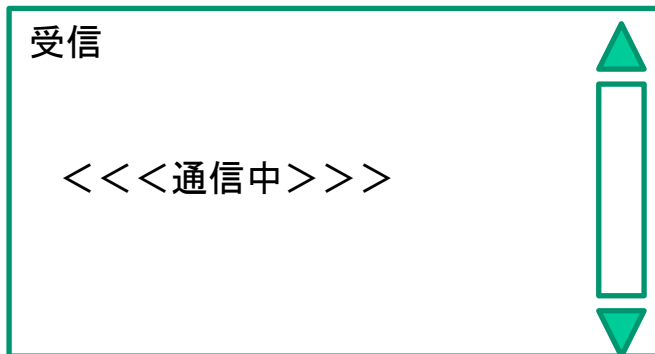
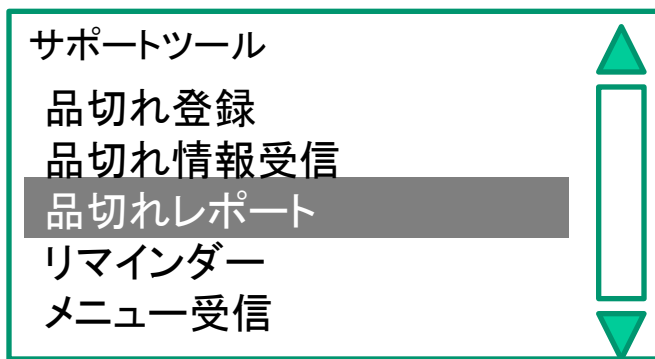

プリンターから品切れ一覧が印刷されます。

オープンチェック（管理者）

未収会計の一覧出力

1, マネージャーを選択してエンターを押します。

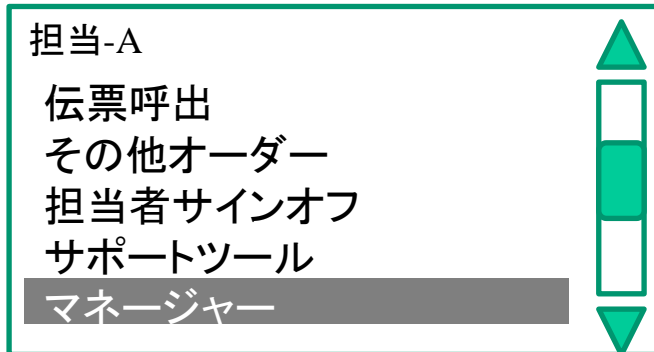

2, パスワード“3456”を入力します

3, オープンチェック レポートを選択し、エンターを押します。

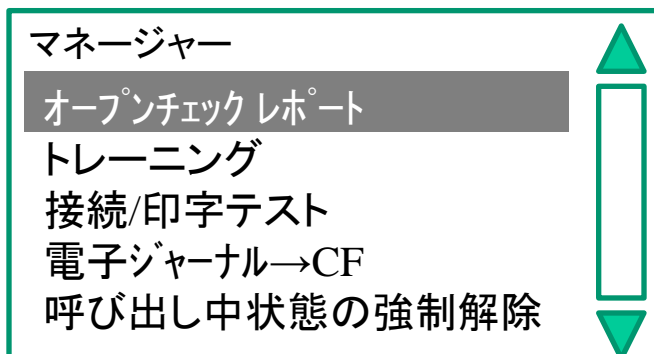

4, オープンチェック レポート点検を選択し、エンターを押します。

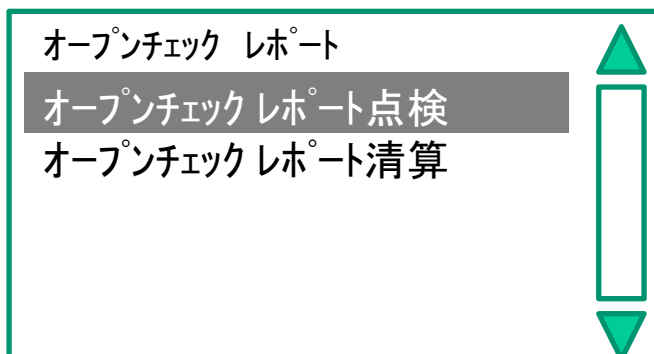

※注意: オープンチェックレポート清算を行うと未収の会計が全て消えてしまいます。営業中は絶対に行わないで下さい!

オープンチェック（管理者）

未収会計の一覧出力

5、<無線>を選択してエンターをおします。

送信
<無線>
<赤外線>

送信
<<<通信中>>>

プリンターから未収会計一覧が印刷されます。

2011-07-05	12:00	担当-A	001012
伝票No.90		テーブル	23
人数 2		合計	5,300
2011-07-05	12:05	担当-B	001013
伝票No.102		テーブル	11
人数 4		合計	13,750
2011-07-05	12:11	担当-A	001015
伝票No.119		テーブル	51
人数 3		合計	7,770

件数 3		合計	26,820

1テーブル毎の合計が出てきます。

最後に合計がでます。

呼び出し状態の強制解除（管理者）

全てのハンディ・レジでテーブル番号を呼び出していないのに追加オーダー・会計をしようとするすると伝票呼び出し中のエラーになる場合

1, マネージャーを選択してエンターを押します。

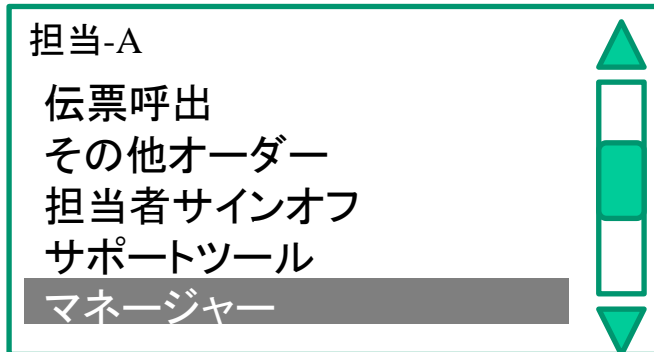

A screenshot of a menu interface. The menu items are: 担当-A, 伝票呼出, その他オーダー, 担当者サインオフ, サポートツール, and マネージャー. The 'マネージャー' item is highlighted with a dark grey background. To the right of the menu is a vertical scroll bar with green arrowheads at the top and bottom.

2, パスワード“3456”を入力します

3, 呼び出し中状態の強制解除を選択し、エンターを押します。

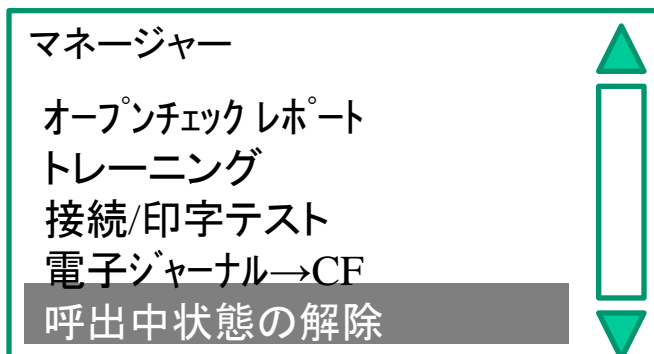

A screenshot of a menu interface. The menu items are: マネージャー, オープンチェックレポート, トレーニング, 接続/印字テスト, 電子ジャーナル→CF, and 呼出中状態の解除. The '呼出中状態の解除' item is highlighted with a dark grey background. To the right of the menu is a vertical scroll bar with green arrowheads at the top and bottom.

4, テーブル番号を入れてエンターを押します。伝票Noは入力しないでエンターを押します。

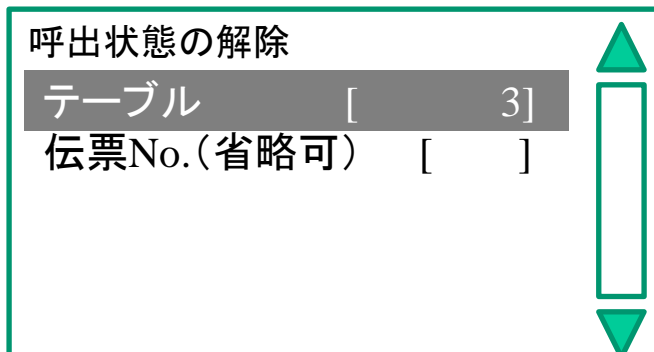

A screenshot of a form interface. The title is '呼出状態の解除'. There are two input fields: 'テーブル [3]' and '伝票No.(省略可) []'. The 'テーブル' field is highlighted with a dark grey background. To the right of the form is a vertical scroll bar with green arrowheads at the top and bottom.

5, 送信ボタンを押します

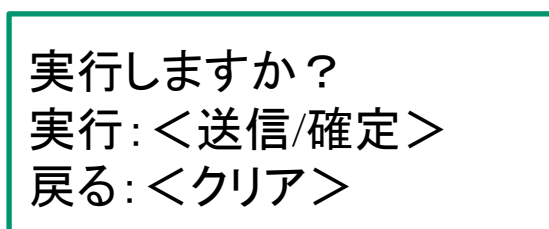

A screenshot of a confirmation dialog box. The text inside is: 実行しますか？, 実行:<送信/確定>, and 戻る:<クリア>. The dialog box has a green border.

コントローラー表示エラー一覧

なんらかの障害が発生した場合コントローラーよりエラー音が鳴り響きます。

エラー内容はコントローラーの表示部に数字とアルファベットが交互にでます。



ピー ピー ピー

エラー内容

エラーが起きている
プリンター



交互に表示されます。



- PL1もしくはPr1・・・1番プリンター
- PL2・・・・・・・・・・2番プリンター
- PL3・・・・・・・・・・3番プリンター

コントローラー表示エラー一覧



意味:プリンターがオンラインランプが消えている
／プリンターカバーが空いている。
対処:<ONLINE>ボタンを押して<ONLINE>
<ボタンと点灯させる／プリンターカバーを閉じる。



意味:プリンターの電源が入っていない／LAN
ケーブルが断線している。
対処:電源の確認／ケーブルの確認する。



意味:プリンターの紙切れ。
対処:紙の補充・交換をする。





TENPOS Busters Group